



F



E



E



L



I



N



G

306

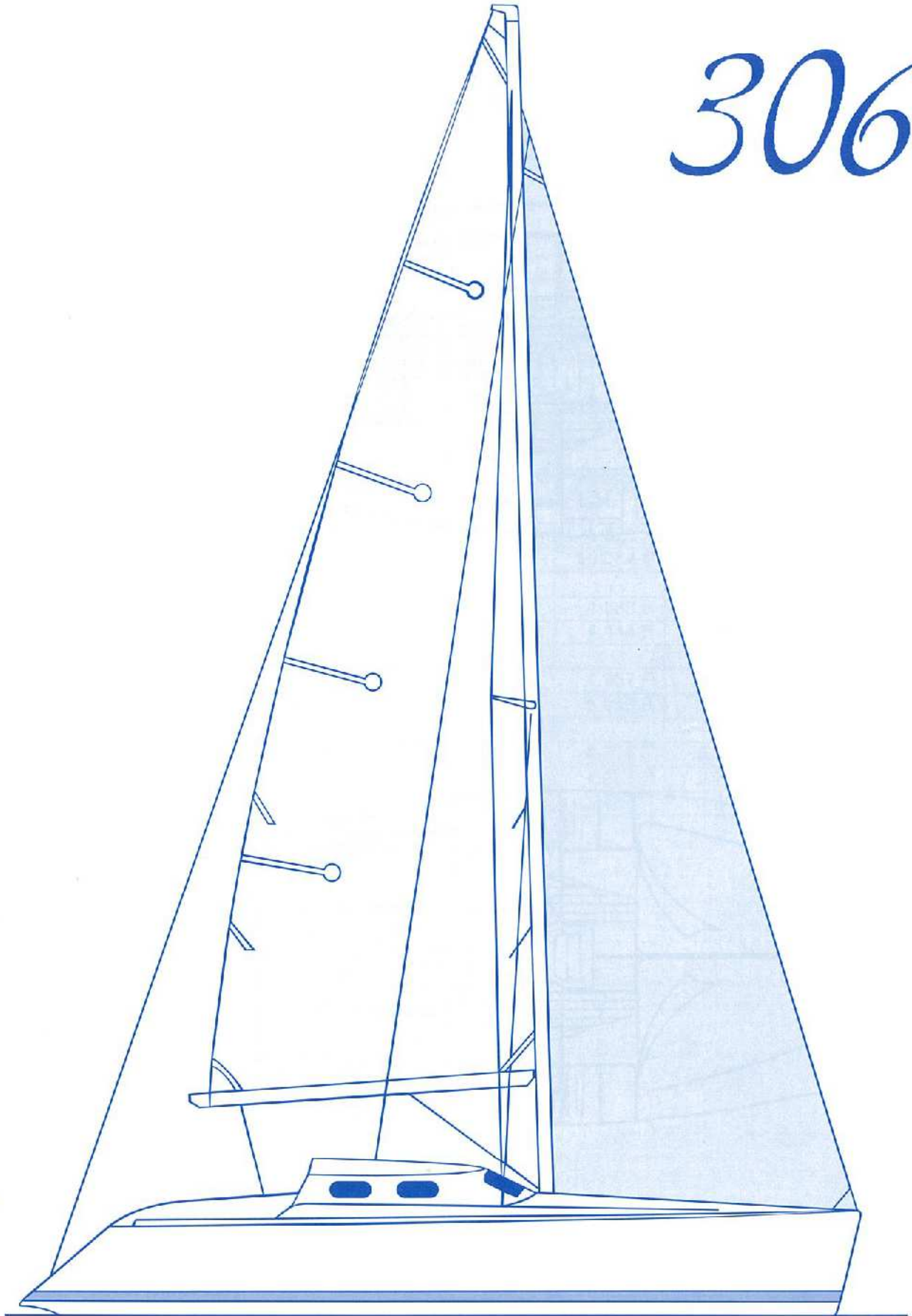

par

SOCIÉTÉ NOUVELLE



K



I



R



I



E

PLAN DE PONT

DÉRIVEUR INTÉGRAL
2 ou 3 cabines

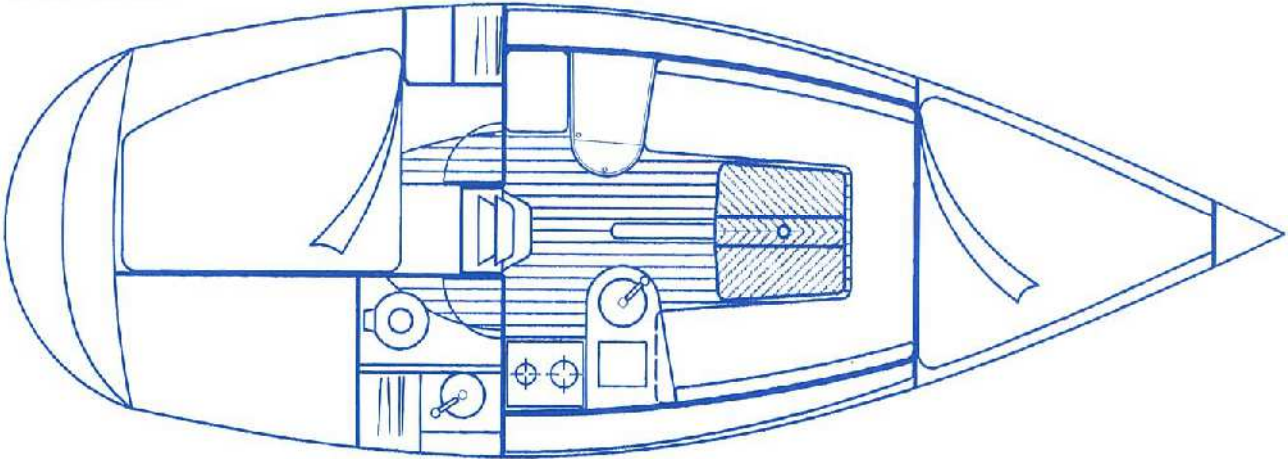

QUILLARD
2 ou 3 cabines

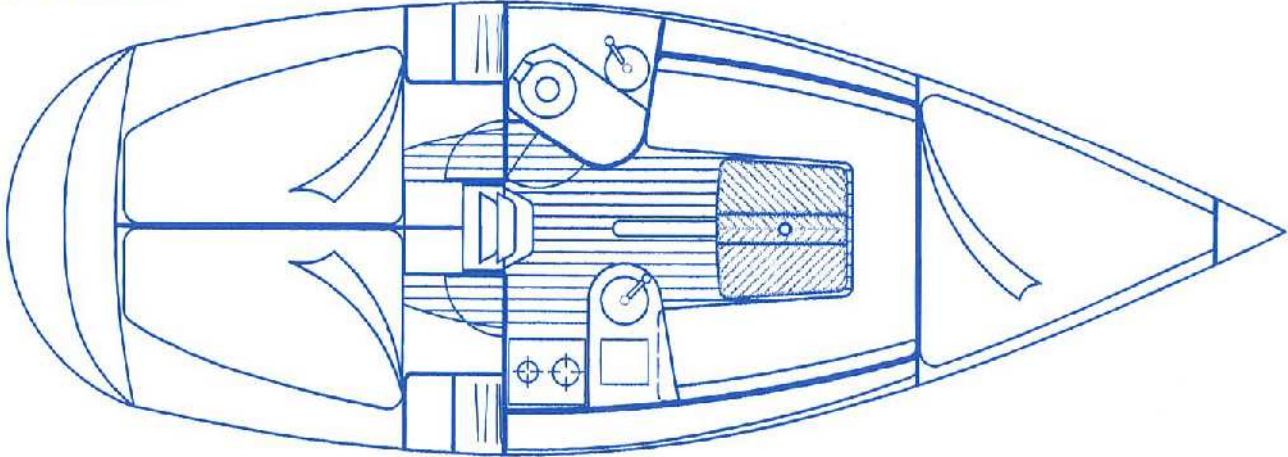

VERSIONS D'AMÉNAGEMENT

*Dériveur intégral 2 ou 3 cabines
Quillard 2 ou 3 cabines*

I. GRÉEMENT

Grément 9/10°
Mât et bôme en aluminium anodisé
Hale-bas de bôme avec palan
Haubanage en câble inox monotonon
1 étai, 1 paire de galhaubans, 1 paire de bas-haubans,
1 pataras patte d'oie
Drisses intérieures textile avec retour au cockpit
Balancine de grand voile
Bosses de ris

II. VOILES ET ÉCOUTES

Grand voile avec 2 bandes de ris
Enrouleur de génois et génois enrouleur
Écoute de génois
Écoute de grand voile avec palan
Lattes et sac

III. ACCASTILLAGE DE PONT

Ferrure d'étrave inox avec davier de mouillage
Balcon avant inox et anneaux de capelage pour tangon
2 chaumards avant
2 chaumards arrière
2 taquets avant
2 taquets arrière
Puits à chaîne autovideur avec piton d'étalingure
Chandeliers inox avec double filières
Panneau de pont plexi fumé (éclairage et accès poste avant)
avec position aération
Cadènes de haubans et bas-haubans
Mains courantes latérales en teck
Capot coulissant de descente
4 hublots latéraux dont 2 ouvrants
1 grand plexi teinté sur face avant de roof panoramique
Rails d'écoute de génois avec avale-tout
2 winches d'étauquage de drisses 2 vitesses avec bloqueurs
triples à bâbord et tribord sur le roof
Bout de relevage de dérive (version dériveur)
2 winches d'écoutes 2 vitesses sur les hiloires
Porte de fermeture de descente en deux parties avec serrure et
aération
Vaste cockpit autovideur avec accès direct à la jupe
1 grand coffre à voiles à tribord
2 balcons arrière inox
Accès très facile à l'annexe par grande jupe arrière
Rails de fargue ajourés en aluminium anodisé
Antidérapant sur l'ensemble du pont
Barre franche en lamellé collé
Pompe de cale fixe manuelle
Échelle de bain
2 manivelles de winch

IV. COMPARTIMENT MOTEUR

Installation complète moteur 18 CV
Mousse insonorisation
Réservoir carburant rigide 32 litres environ
Aération et ventilation
Commande à distance près barreur
Accès facile au moteur par capot et ouvertures latérales

V. CABINE AVANT

Couchette double (192 x 165 cm)
Matelas mousse avec housses amovibles
Coffres de rangement sous couquette
Accès, éclairage et ventilation par panneau de pont ouvrant
Vaigrage sur pont et habillage latéral sur bordé de coque
Réservoir eau rigide 90 litres sous couquette
Portes bois coulissantes
2 équipets sur bordé de coque

VI. CARRÉ

Vaste banquette en U formant 2 couchettes
Matelas mousse avec housses amovibles
Coffres de rangement sous banquette
Grands équipets latéraux derrière dossiers de banquette
2 équipets contre bordés de coque
Épontille centrale de mât en inox
Table à repas, partie centrale fixe avec 2 abattants latéraux et
fargues
Bar dans équipet tribord
Descente marches en bois et mains courantes
Éclairage par hublots latéraux et roof panoramique
Vaigrage orme et tissu

VII. TOILETTES

Lavabo
Armoire de toilette
Équipets de rangement
Penderie à cirés et bottes (version 2 cabines)
WC marin
1 hublot ouvrant
Isolation carré par porte bois

VIII. CUISINE (TRIBORD)

Disposition fonctionnelle en L
Bac évier inox avec vidange à la mer
Pompe à pied double effet eau de mer
Eau sous pression par pompe électrique (en option)
Réchaud à gaz 2 feux sur cardan
Plan de travail avec fargues bois
Hublot ouvrant
Glacière encastrée 70 litres
Vaisselier
Équipets supérieurs avec fermeture plexi
Rangement sous évier
Rangement sous réchaud

IX. INSTALLATION ÉLECTRIQUE

Batterie 12 volts 90 ampères
Coupe-batterie
Plafonnier poste avant halogène
Plafonnier éclairage carré halogène
Plafonnier cuisine halogène
Plafonnier compartiment toilettes halogène
2 plafonniers cabine arrière halogène
Tableau électrique avec fusibles

VERSION 2 CABINES

X. POSTE DE NAVIGATION SUR BÂBORD

Table à cartes dans le sens de la marche formant pupitre
Rangement cartes sous pupitre
Bibliothèque
Équipet
Meuble rangement sous table à cartes
Tableau électrique
Panneaux pour appareils de navigation
Siège navigateur
Batterie sous siège navigateur

XI. CABINE ARRIÈRE

Lit double (220 x 160 cm) avec matelas et housses amovibles
Penderie
Rangement à vêtements
Hublot ouvrant éclairage et aération sur cockpit
Hublot latéral éclairage sur flanc de roof
Vaigrage
Isolation carré par porte bois

VERSION 3 CABINES

XII. POSTE DE NAVIGATION SUR BÂBORD

Pupitre rabattable sur cloison de toilettes
Bibliothèque
Équipet
Tableau électrique
Panneaux pour appareils de navigation
Batterie sous banquette de carré

XIII. CABINES ARRIÈRE

Dans chacune :
Lit double (220 x 130 cm) avec matelas et housse amovibles
Penderie
Rangement à vêtements
Hublot ouvrant éclairage et aération sur cockpit
Hublot latéral éclairage sur flanc de roof
Vaigrage
Isolation carré par porte bois

VERSION DÉRIVEUR INTÉGRAL

Lest fonte rapporté et intégré aux lignes de carène, avec ailerons stabilisateurs (échouage sans béquilles)

Poids du lest fonte : environ 1200 kg

Dérive relevable profilée en polyester, avec axe de pivotement inox

Poids de la dérive : environ 100 kg

Système de relevage rapide renvoyé au cockpit sur winch
2 vitesses et blocage indépendant

Architecte : Gilles VATON - Patrick ROSÉO

Construction : nos bateaux sont construits en stratifié de polyester (ni projeté, ni chargé)

Coque stratifiée polyester au contact et pont stratifié sandwich balsa
Renforts longitudinaux et latéraux stratifiés à la coque, accastillage, ferrures et boulonnerie de pont acier inox

Boiseries des aménagements intérieurs : meubles et cloisons en orme

Œuvres vives garanties 5 ans contre osmose

CARACTÉRISTIQUES GÉNÉRALES

Longueur hors tout 9,17 m
Longueur de coque 9,02 m
Longueur à la flottaison 8,40 m
Bau maximum 3,15 m
Tirant d'eau dériveur intégral 0,70/1,80 m
Tirant d'eau quillard 1,72 m

Poids à vide 3.100 kg
Réservoir eau 90 l
Réservoir carburant 32 l
Homologation Marine Marchande 2^e catégorie
Jauge brute 7,50 tx
Homologation Européenne B en cours

SOCIÉTÉ NOUVELLE



Route de La Rochelle - B.P. 1839 - Le Château-d'Olonne

85118 LES SABLES-D'OLONNE Cedex

Tél. : 02 51 21 18 83 - Fax : 02 51 21 58 49